

Gängenhet GP1



- Stort varvtalsområde
- Matning med enkelt utbytbart ledarskruvpaket
- Gängkapacitet M 27 i oleg. stål

bellows
KOMPONENTER

BESKRIVNING

Automatisk gängenhet serie GP1 har elmotordriven spindelrotation och matning. Mellan spindel och elmotor finns en poly-v-remväxel med utbytbara remskivor. Matningen tvångsstyrs via en enkelt utbytbar ledarskruv med lämplig stigning som manövreras av den reverserbara motorn.

Enheten är försedd med erforderliga brytare för en komplett gängcykel och dessutom med ett haveriskydd som reverserar elmotorn vid t ex ett uteblivet hål i en detalj. Snabbmatning kan erhållas genom att välja en tvåhastighetsmotor som drivkälla.

Några viktiga fördelar

- Konstruerad och byggd i Sverige.
- Ingår i en komplett linje av bearbetningsenheter med gemensamma matningspaket och växellådor.
- Stort varvtalsområde.
- Enkel och smidig att bygga in tack vare cylindrisk form.
- Förberedd för samstyrning med våra övriga enheter som rundmatningsbord, borrmatare m m.

TEKNISKA DATA

Gängkapacitet:	ca M27 i oleg. stål	Matningslängd	Max 100 mm
Effekt	0,75-2,2 kW	Stigning/varv	0,35-3,5 mm/varv alt 40-8 gängor/tum
Spindelrotation	Via poly-v-remväxel och trefas elmotor med broms 230-400 V/50 Hz. Alternativt kuggväxelmotor	Verktysfäste	se beställningsnyckel)
Varvtalsområde	315-8700 rpm, andra varvtal på begäran	Styrsätt	elstyrd
Vridmoment	max 275 Nm	Temperaturområde	-20 - + 60° C
Matning	Via utbytbar ledarskruv med bestämd stigning. Då snabbmatning önskas utrustas enheten med tvåhastighetsmotor	Vikt	53 kg exkl. motor, inkl fotkonsol

BESTÄLLINGSNYCKEL

GP1 - XX XX XX - XX X

Basenhet Max slaglängd	kod	Spindeltyp	kod
100 mm	10	B22 kona Special	06 22

Elmotor- effekt kW	kod
0,75	1
1,1	2
1,5	3
2,2	4

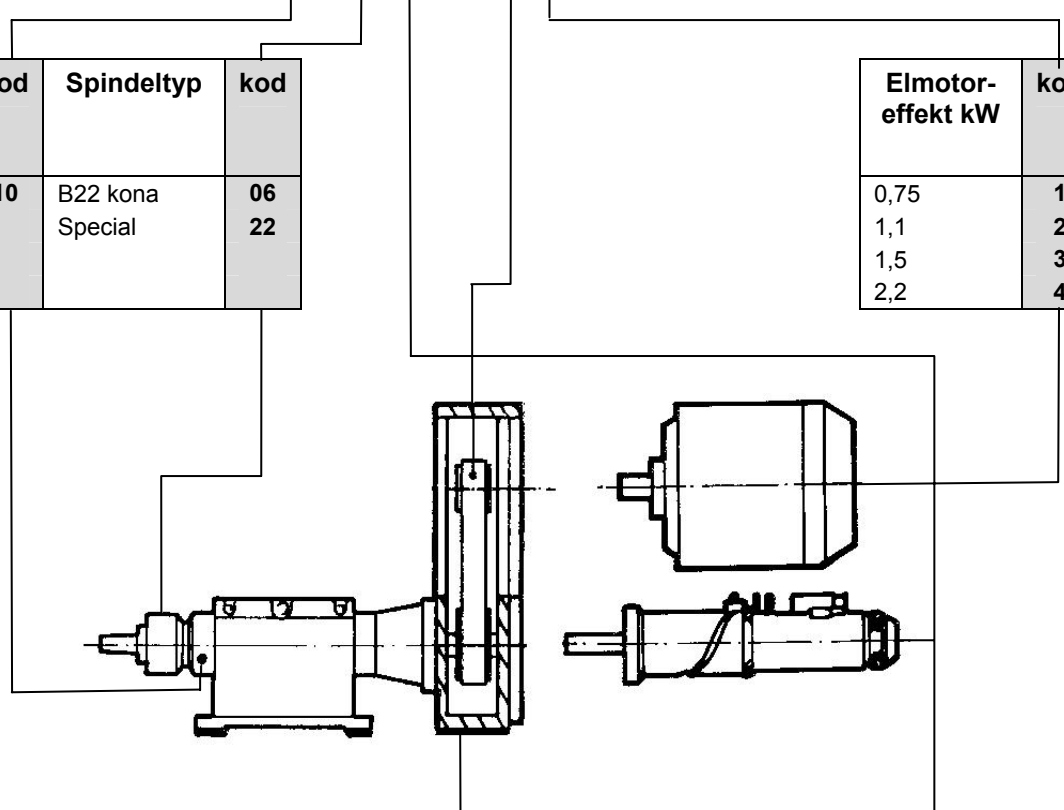

Gångstigning

mm/ varv	M	kod	Antal gång/ tum	W R	kod
0,35	1,6	31	48	W32/32	51
0,40	2	32	44		52
0,45		33	40	W1/8	53
0,50	3	34	36		54
0,60		35	32	W5/32	55
0,70	4	36	28	R1/8	56
0,75		37	24	W3/16	57
0,80	5	38	20	W1/4	58
1,00	6	39	19	R1/4	59
1,25	8	40	18	W5/16	60
1,50	10	41	16	W3/8	61
1,75	12	42	14	R1/2	62
2,00	16	43	13		63
2,5	20	44	12	W1/2	64
3,00	24	45	11	R1	65
3,50	30	46	10	W3/4	66
4,50	42	47	9		67
5,00	48	48	8	W1	68
			special		99

Spindelvarvtal

Elmotor 950 rpm 0,75/1,1 kW	kod	Elmotor 1430 rpm 1,1/1,5 kW	kod	Elmotor 2800 rpm 1,5/2,2 kW	kod
315	01	475	14	955	27
360	02	540	15	1100	28
415	03	620	16	1240	29
475	04	720	17	1445	30
545	05	820	18	1650	31
720	06	1090	19	2200	32
950	07	1430	20	2890	33
1250	08	1880	21	3810	34
1660	09	2500	22	5060	35
1890	10	2850	23	5750	36
2190	11	3290	24	6650	37
2510	12	3770	25	7630	38
2870	13	4320	26	8730	39

TILLBEHÖR

Flerspindliga huvuden (Se separata kataloger)
Medbringare för B22-Kona och flerspindligt huvud
Monteringsadapter för flerspindligt huvud (ange typ)

MÄTTRITNING (mm)

